

# AUFRICHTLIFTER - **CATHY**

ELEKTRISCH



## Die praktische und wendige Aufsteh- und Umsetzhilfe mit Komfort...

Der Aufrichtlifter **CATHY** unterstützt die Pflegekraft bei der täglichen Überführung eines aktiven Bewohners mit geschwächter Beinmuskulatur vom Bett auf einen Stuhl, in einen Rollstuhl, oder auf das WC. Der Transfer kann leicht und sicher mit dem Aufrichtlifter **CATHY** von nur einer Pflegekraft durchgeführt werden. Das elektrisch verstellbare Fahrgestell hilft dabei, die verschiedensten Hindernisse zu umfahren, dadurch benötigt der Lifter nur sehr wenig Platz zum manövrieren. Der elektrisch verstellbare Gurtaufnahmebügel mit einem Aufrichtgurt nach Wahl, sorgt dafür, dass der Bewohner in die gewünschte aufgerichtete Position gebracht werden kann. Der Lifter lässt sich Dank seiner innovativen Leichtlaufrollen sehr leicht unter der Nutzlast fahren.

### Spezifikationen TR 8500-L / -C:

Gesamtbreite:	700 - 1174 mm
Gesamttiefe:	934 mm
Gesamthöhe:	Max. 1750 mm
Hubbereich:	663 - 1710 mm
Max. Nutzlast:	200 kg
Leergewicht:	Ca. 60 kg
Höhenverstellung:	Elektrisch über Fußpedal, 24 V Batteriebetrieben
Akkuüberwachung:	Lichtsignal bei schwachen Akkus



**TRanspoRehaMed GmbH**

Grünbaumstr. 89  
42659 Solingen  
info@transporehamed.de

Tel.: +49 (0)212-645850-0  
Fax: +49 (0)212-645850-50  
www.transporehamed.de

# AUFRICHTLIFTER - CATHY

ELEKTRISCH



## Vorteile / Eigenschaften:

- Leise und sanfte Höhenverstellung und Spreizung des Fahrgestelles über Kabel-Handbedienung
- Sicherheits-Fahrgestell mit 4 Doppellenkrollen D=100 mm für einen leichten Lauf, 2 mit Bremsfunktion
- Rahmengestell mit einer strapazierfähigen Pulverbeschichtung
- Kniepolster für einen besseren Stand und eine seitliche Führung
- Elektrische Höhenverstellung mit integrierter Notabsenkung

- Elektrische Fahrgestellspreizung
- Steuereinheit mit Notstopp und integriertem Ladegerät und Ladekabel
- Wechselakku 24 V

## Optional erhältlich:

- Wandladergerät für Wechselakku
- 2. Akku 24 V, für eine flexiblere Handhabung des Lifters

## Modelle:

TR 8500-L	Standard	Gurte mit Schlaufen
TR 8500-C	Clip	Gurte mit Clips



Leichtlaufrollen D=100 mm



Steuerbox mit Wechselakku und Kabelhandbedienung



Kniestütze gepolstert, in der Tiefe verstellbar



Gurtaufnahme für Schlaufengurte

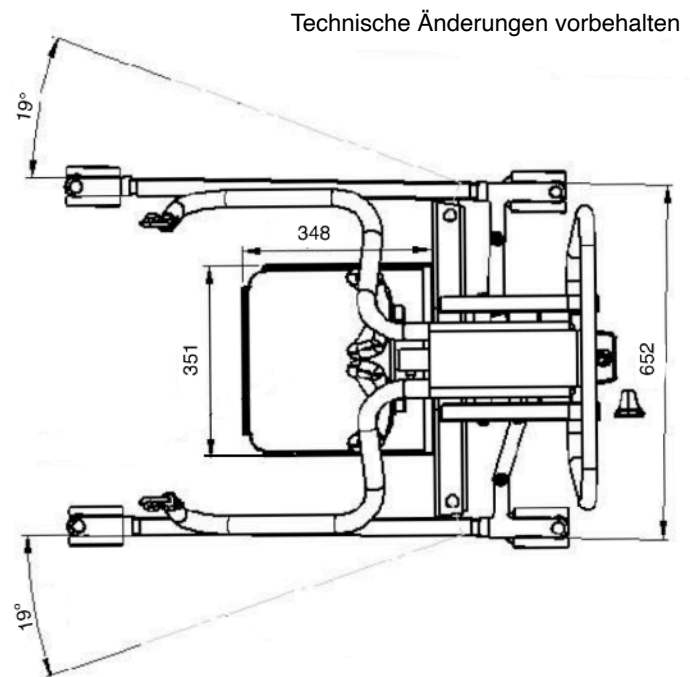
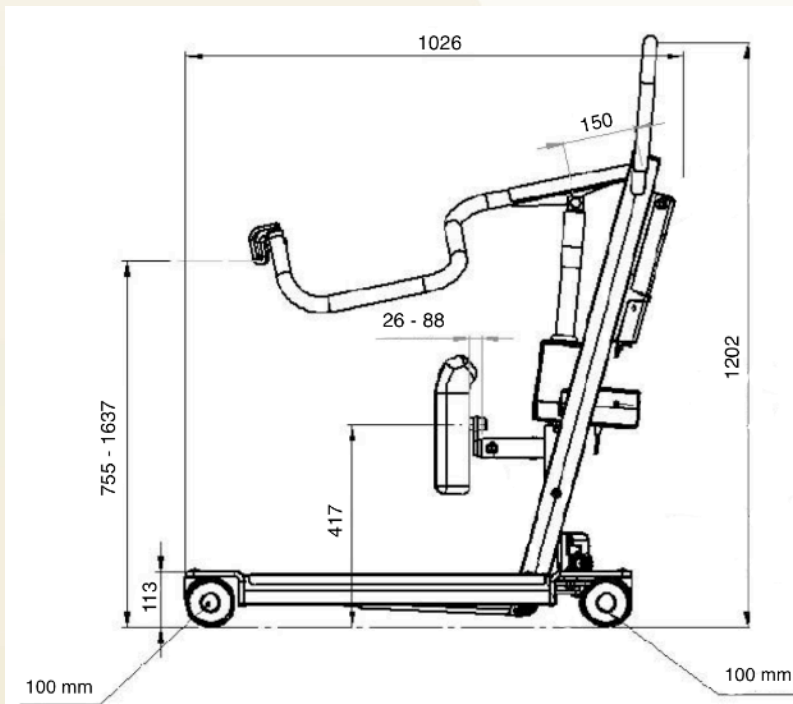

Technische Änderungen vorbehalten



**TranspoRehaMed GmbH**

Grünbaumstr. 89  
42659 Solingen

[info@transporehamed.de](mailto:info@transporehamed.de)

Tel.: +49 (0)212-645850-0  
Fax: +49 (0)212-645850-50

[www.transporehamed.de](http://www.transporehamed.de)