



HEALTHCARE
Steckbeckenspüler



Seit mehr als 35 Jahren ist Smeg Instruments der Inbegriff für Spitzenqualität „Made in Italy“ und hat sich als Marktführer bei technologisch fortschrittlichen Lösungen für professionelle Reinigung und thermische Desinfektion etabliert. Unser Engagement für Innovation spiegelt sich in vollständig anpassbaren Produkten und flexiblen, effizienten Dienstleistungen wieder, die sichere und zertifizierbare Ergebnisse in jeder Phase gewährleisten – vom ersten Entwurf über die Produktion bis zum umfassenden Kundendienst. Die Produktpalette wird zusätzlich durch das Know-how aus der Zusammenarbeit mit Fachleuten in mehr als 20 Ländern auf der ganzen Welt bereichert.



MADE IN ITALY

MODERNSTE ITALIENISCHE FERTIGUNG

Smeg Instruments bietet hochmoderne Geräte für den Einsatz im Medizin-, Labor-, Dental- und Gesundheitsbereich. Darüber hinaus bietet das Unternehmen individuelle Lösungen, flexible Dienstleistungen sowie sichere und zertifizierbare Ergebnisse hinsichtlich der Spül- und thermischen Desinfektionsleistung.



VERANTWORTUNGSBEWUSSTE PRODUKTION

Bei der Entwicklung von Smeg-Geräten stehen Benutzerfreundlichkeit und Sicherheit im Vordergrund, wobei ein besonderer Schwerpunkt auf Produkthaltbarkeit und Umweltverträglichkeit liegt. So kann der Bediener durch die Nutzung der Öko-Zyklen Zeit, Wasser, Energie und Reinigungsmittel sparen.

Technologie und Leistungsfähigkeit

Die thermische Desinfektion ist die wirksamste und empfohlene Methode zur Desinfektion wiederverwendbarer medizinischer Geräte. Smeg-Steckbeckenspüler arbeiten mit hohen Temperaturen und sorgen so für die Abtötung von Bakterien und Krankheitserregern. Dadurch tragen sie zur Eindämmung der Ausbreitung von Infektionen bei. Diese Technologie entspricht nicht nur den Vorschriften, sondern sorgt auch für eine sicherere und gesündere Umgebung für Patienten und Personal.

Einhaltung internationaler Standards

Smeg ist bestrebt, Produkte anzubieten, die die Qualitätsstandards nicht nur erfüllen, sondern übertreffen. Unsere Steckbeckenspüler werden gemäß den aktuellsten internationalen Desinfektionsvorschriften, insbesondere der Norm EN ISO 15883-1/3, entwickelt und hergestellt. Darüber hinaus sind sie gemäß der Medizinprodukteverordnung (EU-Verordnung 2017/745) als Medizinprodukte der Klasse IIa eingestuft. Diese Konformität ist nicht nur eine gesetzliche Anforderung, sondern auch ein Beweis für unser Engagement für Sicherheit und Wirksamkeit im Gesundheitssektor.

Ein Beitrag zum Gesundheitssektor

Dank ihrer fortschrittlichen Technologie und ihres robusten Designs, optimieren Smeg-Steckbeckenspüler nicht nur die Reinigungs- und Desinfektionsprozesse, sondern verbessern auch die Arbeitsbedingungen des medizinischen Fachpersonals. Ihre einfache Integration im Krankenhaus, sowie Pflegeeinrichtungen und ihre Fähigkeit, große Materialmengen schnell zu verarbeiten, stellen sicher, dass sich das Personal auf die direkte Patientenversorgung konzentrieren kann, was das Kontaminationsrisiko verringert und die Produktivität steigert.

STECKBECKENSPÜLER

STECKBETTENSÜPÜLER FÜR KRANKENHÄUSER UND PFLEGE-EINRICHTUNGEN

Die Steckbeckenspüler von Smeg Instruments werden in Italien mit Spültechnologie der nächsten Generation hergestellt. Sie sind in Versionen mit manueller oder automatischer Öffnung erhältlich, einfach zu bedienen, kompakt und erfüllen alle Anforderungen von Gesundheitspersonal.



FORSCHUNG UND ENTWICKLUNG – NEUE UNTERBAUVERSIONEN

Um sein Angebot an Steckbeckenspülern zu vervollständigen und zudem auf professionelle Bedürfnisse einzugehen, beobachtet Smeg Instruments kontinuierlich die Entwicklung in diesem Sektor. Die neuen Untertisch - Steckbeckenspüler gewährleisten für Betreiber die gründliche Desinfektion in einer kompakten Version, die sich ideal für die Unterbaumontage eignet.



Hygiene

Sicherheit

Geschwindigkeit

Desinfektion

TECHNOLOGIE UND BENUTZERFREUNDLICHKEIT

EINFACHES, INTUITIVES TOUCH-DISPLAY AUS GLAS

Smeg-Steckbeckenspüler verfügen über ein außergewöhnlich intuitives, **benutzerfreundliches Display**. Einfache Bedienung über Tastenkombinationen sowie verschiedene Programmtypen für spezifische Anforderungen. Die leicht zu reinigende Glasoberfläche gewährleistet ein weiteres **Plus** an Hygiene.

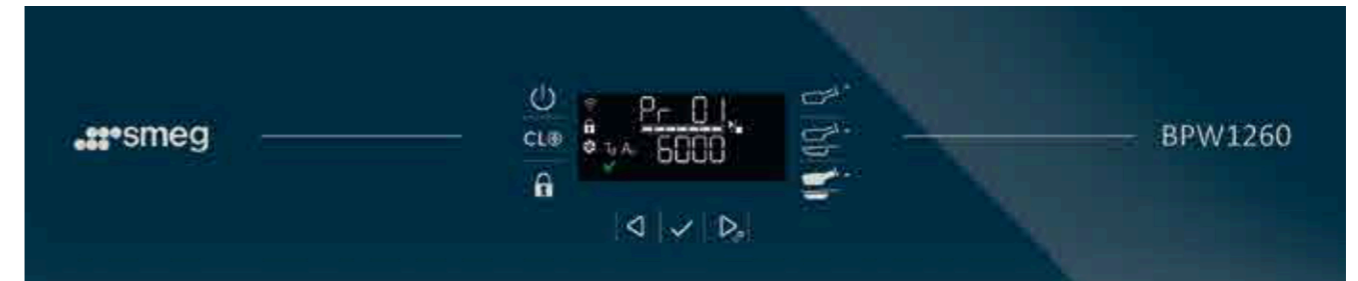

UMFASSENDE PROGRAMMAUSWAHL



Die Steckbeckenspüler von Smeg, bieten Platz für bis zu 4 Urinalen oder 2 Urinalen und 1 Steckbecken. Um eine optimale Spülleistung zu gewährleisten, können die Parameter und bestimmte Programme individuell an die spezifischen Bedürfnisse des Pflegeheimpersonals angepasst werden.

- ▶ Die Maschine bietet 9 voreingestellte Programme:
- ▶ 3 ECO-Programme
- ▶ 3 Programme zur Auswahl je nach Verschmutzungsart (Programm für Betturinale, Mischprogramm und Intensivprogramm)
- ▶ **CL+** 3 Zusatzprogramme für spezielle Bedürfnisse, darunter das zertifizierte Clostridium difficile-Programm. **(Optional)**

Zusätzlich zu den Standardprogrammen lassen sich 10 weitere, individuell anpassbare Programme einrichten.

 Darüber hinaus haben sie ECO-Programme, die speziell darauf ausgelegt sind, den Wasser- und Energieverbrauch um bis zu 30 % zu senken.

Um die **Rückverfolgbarkeit der Prozesse** zu gewährleisten, sind die Maschinen mit einem eingebauten Datenlogger ausgestattet, der sämtliche Zyklusdaten aufzeichnet. Darüber hinaus ermöglicht es der **USB-Port**, das Nutzungsdatenprotokoll durch den Anschluss an einen Computer oder mit Hilfe eines Flash-Laufwerks herunter zu laden.



DURCH DESINFEKTION

Jeder Zyklus endet mit einem Schritt zur thermischen Dampfdesinfektion. Der **abhängig von den geforderten Sicherheitsstandards einstellbare A0-Desinfektionswert** wird von der Maschine automatisch berechnet. Im Falle einer Abweichung erscheint eine Fehleranzeige und/oder ein Summer ertönt. Durch das automatische Entladen, Spülen und Desinfizieren der Geschirre und der Spülkammer, wird das Risiko einer Kontamination und Kreuzkontamination durch Krankheitserreger minimiert.

ZYKLUS VALIDIERT FÜR *CLOSTRIDIUM DIFFICILE*

CL+ Mit einem speziellen, validierten Programm, gewährleisten Smeg-Steckbeckenspüler eine wirksame Desinfektion auch gegen *Clostridium difficile*. (Optional bestellbar)

THERMISCHER AUTODESINFEKTIONSZYKLUS

Alle 24 Stunden wird automatisch ein thermischer Selbstdesinfektionszyklus vom Gerät empfohlen und im Display angezeigt. Dies gewährleistet ein hohes Maß an Hygienesicherheit.



„ZERO STEAM“-DAMPFENTNAHMESYSTEM

Sobald die Desinfektion beendet ist, entnimmt das exklusive ZERO STEAM-System den Dampf und verhindert so, dass dieser beim Öffnen der Tür entweicht, um zusätzliche Benutzersicherheit und eine gesündere Umgebung zu gewährleisten.

ÖFFNEN UND SCHLIESSEN DER TÜR

 Smeg-Steckbeckenspüler können mit Automatisierungstechnik ausgestattet werden, die dem Benutzer absolute Sicherheit garantiert. Dazu gehören beispielsweise das Öffnen und Schließen per Pedal oder optischem Sensor, um jeglichen physischen Kontakt mit dem Gerät zu verhindern. Die Kammertür bleibt während des gesamten Spülvorgangs verriegelt und kann entsprechend den geltenden Vorschriften erst nach Beendigung des Spülvorgangs geöffnet werden.

MODERNSTES „SMART WASH“-SPÜLSYSTEM

Drei Wasserkreisläufe mit festen und schwenkbaren Düsen, die in unterschiedlichen Schritten und beim letzten Waschschrift auch gleichzeitig aktiviert werden, sorgen für eine optimale Wasserverteilung sowohl innerhalb als auch außerhalb der Spülobjekte. Das System, das Wasser in die Spülkammer einspritzt, sorgt in Verbindung mit der Dampfstärke sowie den verschiedenen, wählbaren Programmoptionen für hervorragende Endergebnisse.



EDELSTAHL-SPÜLKAMMER

Die Spülkammer aus Edelstahl AISI 304 hat abgerundete Ecken, ist selbstreinigend, selbstentleerend und aus einem Stück gefertigt, um das Risiko von Schmutzrückständen sowie die Vermehrung von Bakterien zu vermeiden.

SORGFÄLTIGE KONSTRUKTION



BELADEFLEXIBILITÄT

Die Gestelle sind speziell dafür ausgelegt, die ordnungsgemäße Behandlung einer großen Vielfalt von Objekten wie beispielsweise Bettpfannen, Urinale, Nachtstuhleimern, Schalen und sonstigen allgemeinen Behältern zu gewährleisten.

Smeg-Steckbeckenspüler stellen sicher, dass die individuellen Arbeitsbedürfnisse des Pflegepersonals berücksichtigt werden.

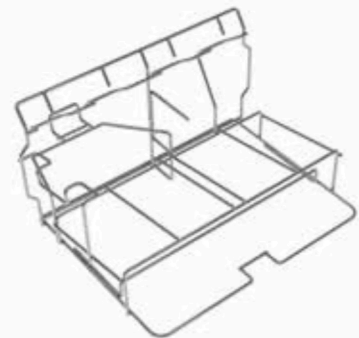

R-1B2P-01
Setup für 1 Steckbecken + 2 Betturinale
oder 4 Betturinale



R-2B-01
Setup für 2 Steckbecken

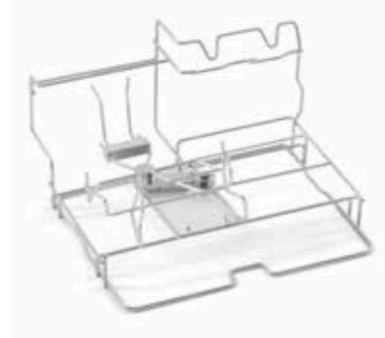

R-1B2P-R
**MANUELLE
DREHUNTERSTÜTZUNG**
Manuelles Drehgestell zur gleichzeitigen
Aufbereitung von 1 Steckbecken und bis
zu 2 Betturinalen

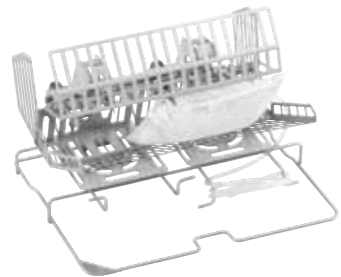

R-CUT
**UNTERSTÜTZUNG FÜR
URINBEUTEL-SCHNEIDER**
Gestell zum Entleeren und
Desinfizieren von zwei Beuteln zur
Vorbereitung für die Entsorgung

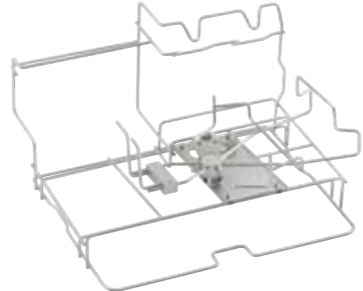

R-1B1P-RAUT
**AUTOMATISCHE
DREHUNTERSTÜTZUNG**
Drehgestell mit automatischer
Drehvorrichtung zur Entleerung und
Aufbereitung von 1 Steckbecken und
1 Betturinal

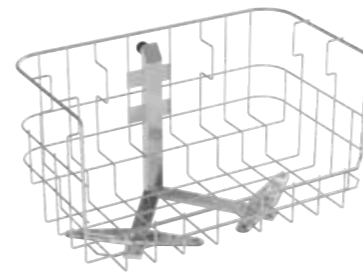

R-UNIV
MEHRZWECKKORB
Spezialkorb mit 2 Sprüharmen zum Spülen
spezieller, nicht standardmäßiger Beladungen;
zur Verwendung mit der entsprechenden
Maschinenausstattung, Art. BPW-UNIV

ZUBEHÖR UND AUSSTATTUNG

Um die Arbeit des medizinischen Fachpersonals zu erleichtern und den Arbeitsbereich zu vervollständigen, bietet SMEG eine Reihe von Edelstahlzubehör an:

- ▶ Eine große Auswahl an Wechselhalterungen für Pflegegeschirre
- ▶ Ausgussbecken mit und ohne Randspülung
- ▶ Unterschränke mit Arbeitsplatte, mit und ohne Becken
- ▶ Hängeschränke in verschiedenen Ausführung
- ▶ Lagerungsregale für Pflegegeschirre

Alle Schränke können mit Schieb- oder Schwingtür geliefert werden.



TECHNISCHE DATEN

STECKBECKENSPÜLER ALS STANDMODELL

BPW1260J-K5



Außenmessungen BxTxH: 600 x 450 x 1600 mm

BPW4260J-K5



Außenmessungen BxTxH: 600 x 450 x 1600 mm

VERFÜGBARE VERSIONEN

VERSION	MANUELLE Klapptür	AUTOMATISCHE Klapptür	SMART WASH	ZERO STEAM	SETUP FÜR 2 STECKBECKEN (Art. R-2B)	MEHRZWECKKORB (Art. R-UNIV)
BPW1260J-K5	•	-	•	•	○	○
BPW4260J-K5	-	•	•	•	○	○

- serienmäßig
- optional (einige Zubehörteile können nur zum Zeitpunkt der Bestellung im Werk installiert werden)
- nicht im Lieferumfang enthalten und kann nicht installiert werden

STECKBECKENSPÜLER ALS UNTERTISCHGERÄT



BPW1290J-K5



Außenmessungen BxTxH: 900 x 600 x 850 mm

BPW4290J-K5



Außenmessungen BxTxH: 900 x 600 x 850 mm

VERFÜGBARE VERSIONEN

VERSION	MANUELLE Klapptür	AUTOMATISCHE Klapptür	SMART WASH	ZERO STEAM	SETUP FÜR 2 STECKBECKEN (Art. R-2B)	MEHRZWECKKORB (Art. R-UNIV)
BPW1290J-K5	•	-	•	•	○	○
BPW4290J-K5	-	•	•	•	○	○

- serienmäßig
- optional (einige Zubehörteile können nur zum Zeitpunkt der Bestellung im Werk installiert werden)
- nicht im Lieferumfang enthalten und kann nicht installiert werden

REINIGUNGSMITTEL

Das professionelle Spülsortiment von SMEG, wird durch eine Auswahl an Reinigungs- und Pflegeprodukten für Geräte im Gesundheitswesen ergänzt. Die Reinigungsmittel von Smeg wurden speziell dafür entwickelt, eine gründliche Reinigung im Alltagsbetrieb zu gewährleisten. Einige sind speziell für die Innenreinigung von Steckbeckenspülern konzipiert.

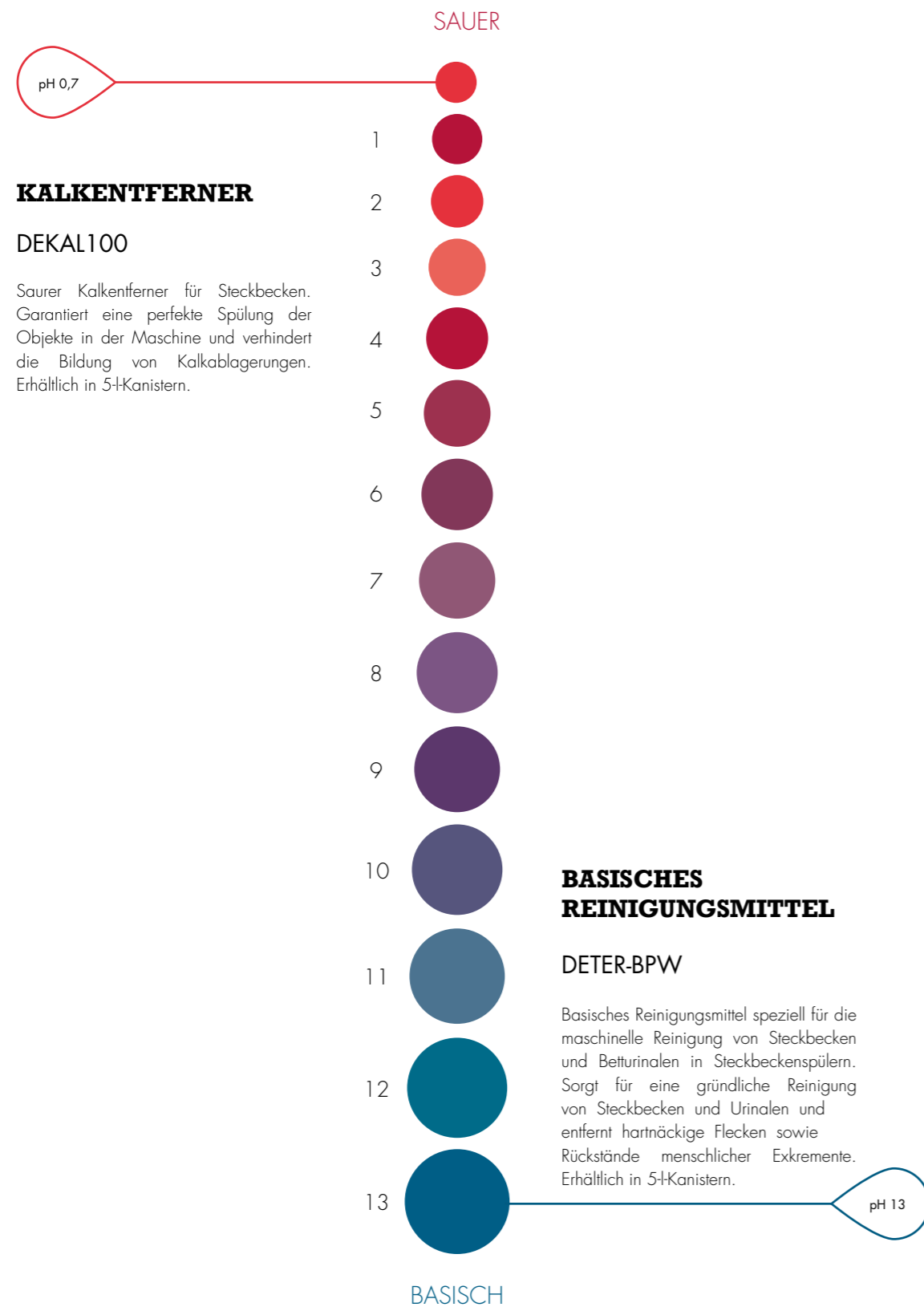

SMEG, das für „Smalterie Metallurgiche Emiliane Guastalle“ steht, wurde 1948 gegründet und ist ein renommiertes italienisches Unternehmen, das für die verantwortungsvolle Herstellung von Produkten bekannt ist, die Technologie und Design Made in Italy vereinen. Smeg hat seine Position im Haushaltsgerätesektor gefestigt und sein Unternehmen um zwei professionelle Geschäftsbereiche erweitert.

Der Geschäftsbereich „Instruments“ richtet sich an Fachkräfte aus den Bereichen Medizin, Pharmazie, Labor und Gesundheitswesen und bietet hochmoderne Lösungen für Kühlung, Reinigung und Thermodesinfektion.

Der auf die HoReCa-Branche ausgerichtete Geschäftsbereich „Professional“ bietet eine umfassende Palette leistungsstarker Spül-, Koch- und Kühllösungen.

Die SMEG S.p.A. Group ist heute international als herausragendes Beispiel für „Made in Italy“ anerkannt.



Smeg S.p.A.
via Leonardo da Vinci, 4 - 42016 Guastalla (RE) - Italien
E-Mail: instruments@smeg.it - www.smeg-instruments.com

